

表1 TABLE 1

寸法区分 (mm)	公差 (mm)
DIMENSION	TOLERANCE
$L \leq 50$	$\pm 1.5$
$50 < L \leq 100$	$\pm 2.5$
$100 < L \leq 500$	$\pm 3$

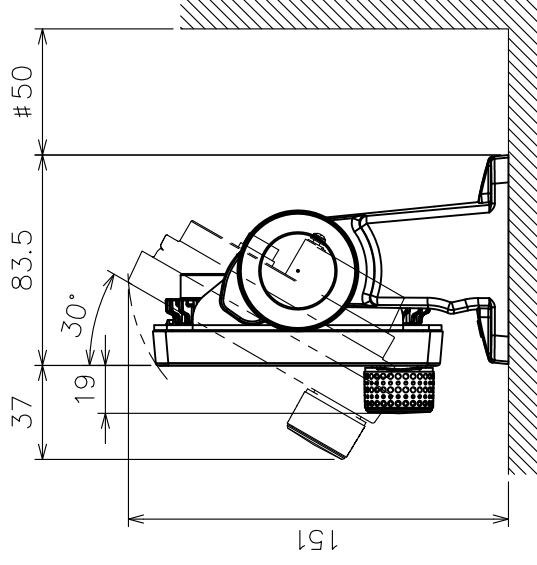
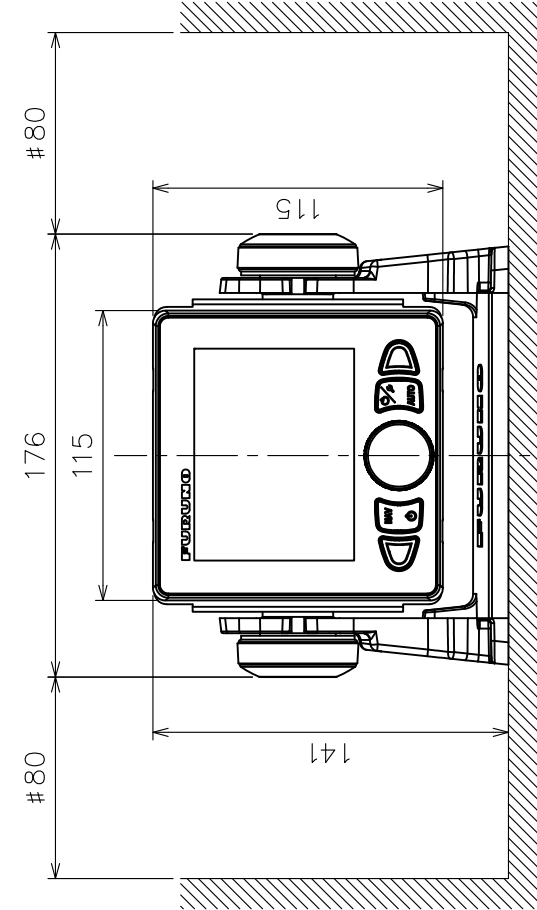

注記

- 1) 指定外の寸法公差は表1による。
- 2) #印寸法は最小サービスペース寸法とする。
- 3) 取付用ネジはトラスタックピンネジ呼び径5×20を使用のこと。

NOTE

1. TABLE 1 INDICATES TOLERANCE OF DIMENSIONS WHICH IS NOT SPECIFIED.
2. #: MINIMUM SERVICE CLEARANCE.
3. USE TAPPING SCREWS  $\phi 5 \times 20$  FOR FIXING THE UNIT.

DRAWN	28/Aug/2015	I.YAMASAKI	TITLE	FAP-7011C
CHECKED	28/Aug/2015	H.MAKI	名称	操作部 (卓上装備)
APPROVED	31/Aug/2015	H.MAKI	外寸図	
SCALE	1/3	MASS 0.39 kg	NAME	CONTROL UNIT (TABLETOP MOUNT)
DMC.No.	C7278-G02-A	REF.No.	64-032-101C-0	OUTLINE DRAWING