

注 記

- 1) 指定外の寸法公差は表1による。
- 2) #印寸法は最小サービス空間寸法とする。
- 3) 壁の厚さ(A)は最少10mm、最大20mmとする。

NOTE

1. TABLE 1 INDICATES TOLERANCE OF DIMENSIONS WHICH IS NOT SPECIFIED.
2. #: MINIMUM SERVICE CLEARANCE.
3. BULKHEAD THICKNESS (A): 10≦A≦20.

表1 TABLE 1

寸法区分 (mm) DIMENSION	公差 (mm) TOLERANCE
L ≦ 50	±1.5
50 < L ≦ 100	±2.5
100 < L ≦ 500	±3

表2 TABLE 2

フード、ガラス押え HOOD/FIXTURE	B (mm)	D (mm)
なし BLANK	6	364
あり ATTACHED	7	368

型式銘板
NAMEPLATE

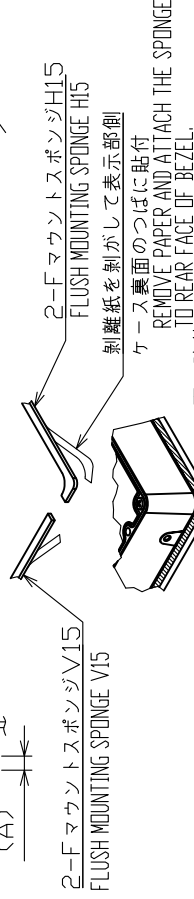
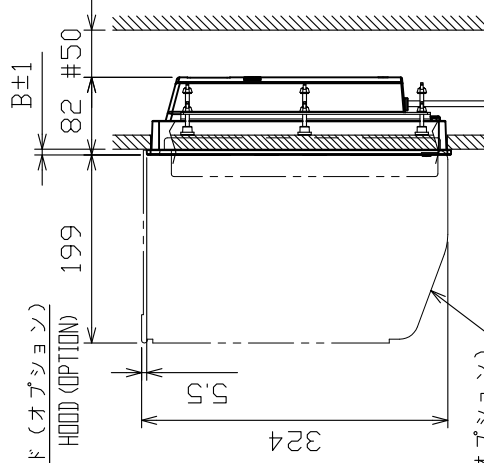
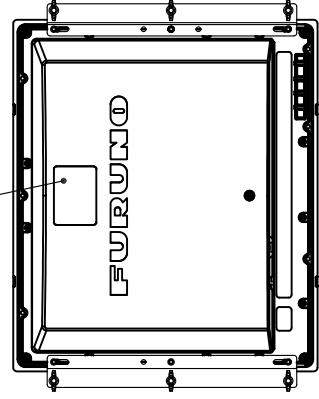

取付穴寸法
OUTPUT DIMENSIONS

2-F マウント スポンジ H15
FLUSH MOUNTING SPONGE H15

2-F マウント スポンジ V15
FLUSH MOUNTING SPONGE V15

ATTACHMENT FACE

付属スポンジの貼付方法
SPONGE ATTACHMENT METHOD

DRAWN	5/Jul/2019	I.YAMASAKI	TITLE	MU-152
CHECKED	5/Jul/2019	H.MAKI	名称	表示部 (埋込装置S)
APPROVED	8/Jul/2019	H.MAKI	外寸図	
SCALE	1/8	MASS 4.9 100g	質量はオプションを含みます MASS DOES NOT INCLUDE OPTION.	MONITOR UNIT (FLUSH MOUNT S)
FIG.No.	C4497-601-C	REF.No.	26-010-100G-4	OUTLINE DRAWING